

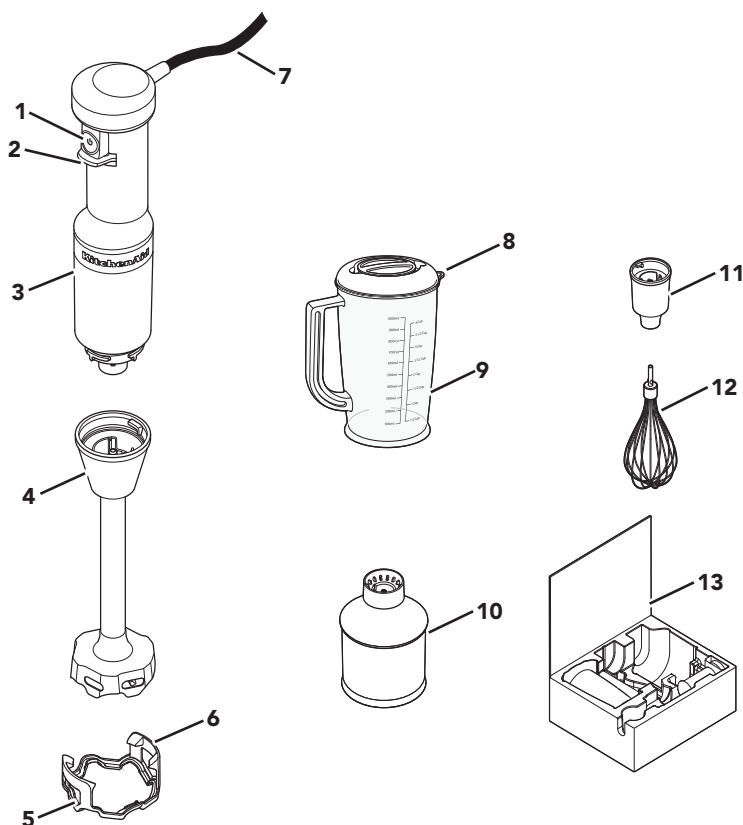

## ЧАСТИ И ИХ ХАРАКТЕРИСТИКИ



- 1 Регулятор скоростей
- 2 Защитный выступ для регулятора скоростей
- 3 Корпус с мотором
- 4 Насадка для смешивания, 20,3 см (8 дюймов)
- 5 Насадка для защиты покрытия посуды — используйте насадку для защиты покрытия посуды во избежание повреждения посуды при использовании погружного блендера
- 6 Крепежные зажимы
- 7 Шнур питания (5 футов)

- 8 Носик для наливания
- 9 стакан для блендера без бисфенола-А емкостью 1 л (4 чашки) с крышкой
- 10 Насадка-измельчитель
- 11 Переходник для венчика
- 12 Венчик
- 13 Футляр для хранения

РУССКИЙ





# ТЕХНИКА БЕЗОПАСНОСТИ ПРИ ИСПОЛЬЗОВАНИИ ПРИБОРА

## Ваша безопасность и безопасность других стоит на первом месте.

В данной инструкции и на вашем устройстве мы разместили множество важных сообщений о безопасности. Обязательно прочтите все сообщения о безопасности и следуйте их указаниям.



Это символ предупреждения об опасности.

Этот символ предупреждает вас о возможных опасностях, способных нанести травму или даже убить вас и других людей.

Все сообщения о безопасности следуют за этим символом и словами «ОПАСНОСТЬ» или «ВНИМАНИЕ». Эти слова означают:



**Мы можете погибнуть или получить тяжелые травмы, если немедленно не последуете инструкциям.**



**Мы можете погибнуть или получить тяжелые травмы, если не последуете инструкциям.**

Предупреждения об опасности укажут вам на потенциальную опасность, дадут рекомендации относительно того, как уменьшить вероятность травмы, а также на то, что может произойти, если вы не будете следовать инструкциям.

## МЕРЫ ПРЕДОСТОРОЖНОСТИ

При использовании бытовых электроприборов необходимо соблюдать основные меры предосторожности, в частности:

1. Прочтите все инструкции. Неправильное использование устройства может привести к серьезным травмам.
2. Во избежание поражения электрическим током не помещайте корпус с мотором, сетевой шнур или электрическую вилку погружного блендера в воду или другую жидкость.
3. Данный прибор не предназначен для использования лицами (включая детей) с ограниченными физическими, сенсорными или ментальными возможностями или не имеющими достаточного опыта или знаний, если они не были предварительно подготовлены или проинструктированы в отношении использования прибора лицом, отвечающим за их безопасность.
4. Данный прибор не должен использоваться детьми. Храните прибор и его сетевой шнур в местах, недоступных для детей.
5. Никогда не оставляйте работающий прибор без присмотра.
6. Выключите прибор, а затем отключите его от электросети, если какое-то время не собираетесь им пользоваться, а также перед сборкой, разборкой или чисткой. Чтобы отсоединить зарядное устройство от сети, возьмитесь за вилку и потяните за нее, чтобы вынуть из розетки. Никогда не тяните за сам шнур.
7. Если шнур питания поврежден, его необходимо заменить специальным шнуром или блоком, который можно приобрести у производителя или в сервисном центре.
8. Только для ЕС: данный прибор не должен использоваться детьми. Храните прибор и его сетевой шнур в местах, недоступных для детей. Очистка и обслуживание устройства не должны осуществляться детьми без присмотра.
9. Только для ЕС: лица с ограниченными физическими, сенсорными или умственными способностями, либо не имеющие надлежащего опыта использования и знаний, могут пользоваться электробытовыми приборами только в том случае, если они находятся под присмотром или проинструктированы по вопросу безопасного использования электробытового прибора и осознают связанные с этим риски. Не позволяйте детям играть с прибором.





## ТЕХНИКА БЕЗОПАСНОСТИ ПРИ ИСПОЛЬЗОВАНИИ ПРИБОРА

10. Избегайте контакта с движущимися деталями.
11. Не используйте устройство, если у него поврежден шнур электропитания или вилка, в случае нарушения его нормальной работы, а также после падения или иного повреждения. Отнесите устройство в ближайший Авторизованный центр обслуживания для осмотра, ремонта или осуществления электрической или механической настройки.
12. Использование насадок, не рекомендованных производителем, может привести к возгоранию, поражению электрическим током или получению травмы.
13. Не используйте прибор на открытом воздухе.
14. Не допускайте свисания шнура с края стола или с угла.
15. Не допускайте соприкосновения сетевого шнура с горячими поверхностями, включая плиту.
16. Перед смешиванием уберите руки и кухонные принадлежности из контейнера, чтобы избежать получения тяжелой травмы или повреждения устройства. Можно использовать скребок, но только когда устройство не работает.
17. Ножи очень острые. Соблюдайте осторожность. Необходимо соблюдать осторожность при работе с острыми лезвиями во время опорожнения чаши и чистки.
18. При смешивании жидкостей, особенно горячих, используйте высокий контейнер или готовьте небольшие порции за один раз, чтобы предотвратить их расплескивание.
19. Для предотвращения получения травм никогда не устанавливайте нож на основание, перед этим не установив должным образом чашу.
20. Перед запуском погружного блендера убедитесь, что крышка надежно закреплена.
21. Осторожно: горячая жидкость, попадающая в кухонный комбайн или блендер, может выплеснуться из-за возникающего пара.
22. Во время измельчения продуктов не допускайте соприкосновения острого лезвия с руками и кухонными принадлежностями для предотвращения получения тяжелых травм и/или повреждения беспроводного погружного блендера. Можно использовать скребок, но только когда беспроводной погружной блендер не используется.
23. Инструкции по очистке поверхностей, контактирующих с пищевыми продуктами, см. в разделе «Уход и чистка».
24. Данный прибор предназначен для эксплуатации в быту и аналогичных условиях, например:
  - в зонах кухни персонала в магазинах, офисах или других рабочих помещениях;
  - в загородных домах;
  - клиентами в гостиницах, отелях и других жилых помещениях;
  - в мини-отелях.

РУССКИЙ

## СОХРАНИТЕ ДАННОЕ РУКОВОДСТВО

Инструкции также доступны в Интернете на нашем веб-сайте по адресу:

[www.KitchenAid.ru](http://www.KitchenAid.ru) или [www.KitchenAid.eu](http://www.KitchenAid.eu)



# ТЕХНИКА БЕЗОПАСНОСТИ ПРИ ИСПОЛЬЗОВАНИИ ПРИБОРА

## ЭЛЕКТРИЧЕСКИЕ ТРЕБОВАНИЯ

**Напряжение:** 220–240 В переменного тока

**Частота:** 50–60 Гц

**Мощность:** 180 Вт

**ПРИМЕЧАНИЕ.** Если вилка не вставляется в розетку, обратитесь за помощью к квалифицированному электрику. Не пытайтесь подогнать штепсель к размеру розетки самостоятельно. Не используйте переходники.

Не используйте удлинители. Если сетевой шнур слишком короткий, обратитесь к квалифицированному электрику или специалисту сервисной службы для установки розетки рядом с прибором.

Шнур не должен свешиваться со столешницы, чтобы дети не могли потянуть за него, а также чтобы никто не споткнулся о него.

**ПРИМЕЧАНИЕ.** Максимальная номинальная мощность зависит от насадки-измельчителя. Другие насадки могут потреблять другой объем мощности или силу тока.

## УТИЛИЗАЦИЯ ОТХОДОВ ЭЛЕКТРИЧЕСКОГО ОБОРУДОВАНИЯ

### Утилизация упаковочных материалов

Упаковочные материалы подлежат вторичной переработке и содержат соответствующий знак (♻️). Тем не менее, отдельные части упаковки должны быть утилизированы согласно правилам местной администрации, касающимся ликвидации отходов.

### Утилизация изделия

- Это оборудование маркировано согласно Европейской директиве 2012/19/EU по использованию электрического и электронного оборудования (WEEE).

- Соблюдение правил утилизации изделия помогает предотвратить потенциальные негативные последствия для окружающей среды и здоровья человека, которые могли бы быть вызваны неправильной утилизацией этого продукта.



- Знак  на изделии или на сопроводительных документах обозначает, что устройство подпадает под определение бытовых отходов и должно быть доставлено в соответствующий центр по переработке электрического и электронного оборудования.

Для получения более подробной информации об уходе, утилизации и переработке данного прибора, пожалуйста, обращайтесь в местные органы власти, службу сбора бытовых отходов или магазин, где вы купили продукт.

## ДЕКЛАРАЦИЯ О СООТВЕТСТВИИ

Данный прибор разработан, изготовлен и распространяется в соответствии с требованиями безопасности директив ЕС 2014/35/EU, 2014/30/EU, 2009/125/ЕС и 2011/65/EU (Директива RoHS).





# ИСПОЛЬЗОВАНИЕ ПРИБОРА

## СБОРКА НАСАДКИ ДЛЯ СМЕШИВАНИЯ

Перед первым использованием очистите все компоненты (см. раздел «Уход и чистка»).

**ВАЖНО.** Всегда отключайте погружной блендер от электросети перед установкой или снятием его компонентов.

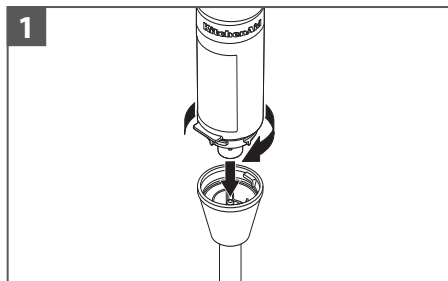

1  
Вставьте насадку для смешивания в корпус с мотором и поверните до щелчка, чтобы зафиксировать ее на месте.

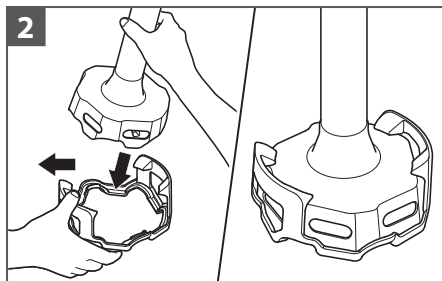

2  
Если вы собираетесь использовать насадку для защиты покрытия посуды, поместите ее на плоскую поверхность. Чтобы установить насадку для смешивания под углом к одной стороне крепежного зажима. Затем осторожно оттяните другой крепежный зажим и надавите на насадку для смешивания. Убедитесь, что крепежные зажимы надежно зафиксированы.

**ПРИМЕЧАНИЕ.** Запатентованная в США съемная насадка для защиты покрытия посуды поможет защитить вашу посуду.

РУССКИЙ

## ИСПОЛЬЗОВАНИЕ НАСАДКИ ДЛЯ СМЕШИВАНИЯ

Используется для приготовления смузи, молочных коктейлей, супов, вареных овощей, глазури, детского питания и т. д.

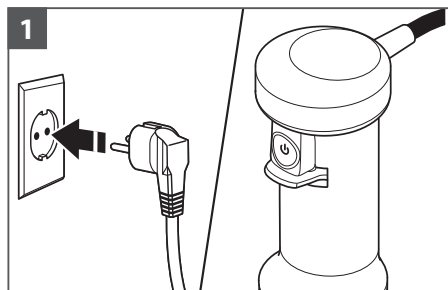

1  
Подключите погружной блендер к заземленной электрической розетке.

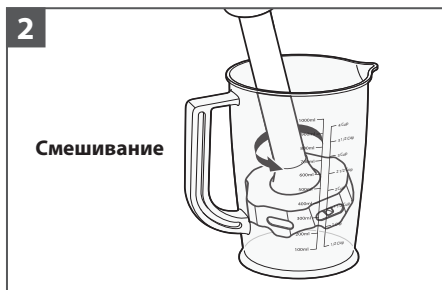

2  
**Смешивание**  
Погрузите блендер в продукты для смешивания. Нажмите регулятор скоростей для запуска. Накройте стакан для блендера свободной рукой, чтобы обеспечить большую устойчивость и избежать разбрызгивания.

**ПРИМЕЧАНИЕ.** Не погружайте корпус с мотором в жидкость или другие смеси.





## ИСПОЛЬЗОВАНИЕ ПРИБОРА

### ИСПОЛЬЗОВАНИЕ НАСАДКИ ДЛЯ СМЕШИВАНИЯ

3

**Приподнимание**

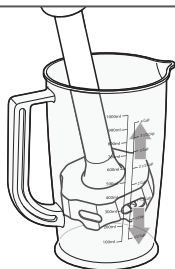

Приподнимайте погружной блендер для перемещения ингредиентов в стакан для. Медленно поднимите его вверх по стенке стакана для. Повторяйте эти действия до тех пор, пока ингредиенты не достигнут требуемой консистенции.

4

**Движение запястья**

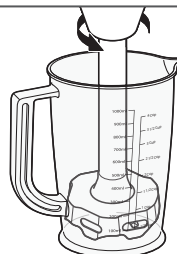

Приподнимите погружной блендер круговым движением запястья и снова начните смешивать ингредиенты.

5

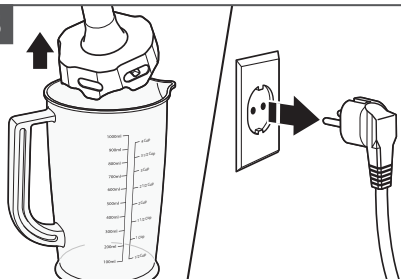

Отпустите регулятор скоростей, чтобы остановить работу устройства, затем извлеките погружной блендер из смеси. Отключите погружной блендер от электросети перед извлечением или установкой компонентов.





# ИСПОЛЬЗОВАНИЕ ПРИБОРА

## ИСПОЛЬЗОВАНИЕ НАСАДКИ-ИЗМЕЛЬЧИТЕЛЯ

Используется для нарезки и измельчения говядины, лука, чеснока, сыра, моркови, орехов и т. д.

**⚠ ВНИМАНИЕ**

**Риск порезов**  
**Обращайтесь с лезвиями**  
**крайне осторожно.**  
**Нарушение техники безопасности**  
**может привести к порезам.**

**1**

Вставьте нож измельчителя в чашу измельчителя. Добавьте ингредиенты в чашу. Для достижения наилучших результатов нарежьте продукты на кусочки размером 2 см (3/4 дюйма).

**2**

Совместите насадку-измельчитель с корпусом с мотором и прижмите их друг к другу. Не закручивайте корпус с мотором для фиксации.

**3**

Одновременно нажмите регулятор скоростей и ручной переключатель для запуска. Для достижения наилучших результатов используйте краткие импульсы, нажимая и отпуская регулятор скоростей, пока ингредиенты не достигнут требуемой консистенции.

РУССКИЙ

**4**

По завершении измельчения отпустите регулятор скоростей.



# ИСПОЛЬЗОВАНИЕ ПРИБОРА

## ИСПОЛЬЗОВАНИЕ НАСАДКИ-ВЕНЧИКА

Венчик используется для взбивания сливок и яичных белков, смешивания пудингов быстрого приготовления, а также приготовления заправок, муссов или майонеза.

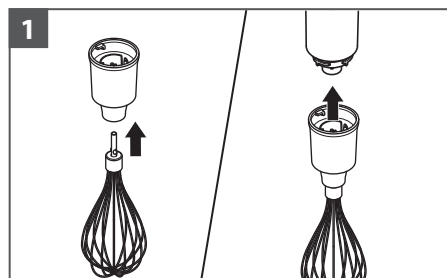

**1**  
Вставьте венчик в переходник для венчика до фиксации.  
Вставьте насадку-венчик в корпус с мотором и поверните до щелчка.

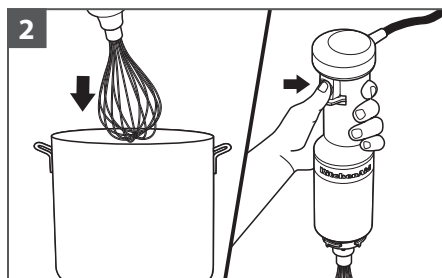

**2**  
Погрузите беспроводной погружной блендер в продукты для смешивания. Одновременно нажмите регулятор скоростей и ручной переключатель для запуска.

**ПРИМЕЧАНИЕ.** Не погружайте корпус с мотором в жидкость или другие смеси.

**СОВЕТ.** Венчик из нержавеющей стали может поцарапать или испачкать антипригарное покрытие; не используйте венчик в посуде с антипригарным покрытием.

**ПРИМЕЧАНИЕ.** После завершения взбивания отпустите регулятор скоростей, затем извлеките беспроводной погружной блендер из смеси.

## ПРИМЕРЫ ПРОДУКТОВ – НАСАДКА-ИЗМЕЛЬЧИТЕЛЬ

Продукты	Количество	Подготовка	Скорость	Импульсный режим
Миндаль/орехи	200 г (7 унций)	Помещайте целые орехи	Высокая	Краткий импульс 15–25 раз
Говядина*		Нарежьте кубиками размером 2 см (3/4 дюйма)	Высокая	Краткий импульс 10–15 раз
Морковь**		Нарежьте морковь на четвертинки	Высокая	Краткий импульс 15–20 раз
Чеснок	10–12 зубчиков	Помещайте целые зубчики	Высокая	Краткий импульс 10–15 раз
Лук	100 г (3,5 унции)	Разрежьте на четыре части	Высокая	Краткий импульс 6–10 раз
Сыр пармезан		Нарежьте кубиками размером 1 см (3/8 дюйма)	Высокая	Краткий импульс 20–30 раз

Параметры измельчения приблизительны. Фактически требуемые настройки могут отличаться в зависимости от качества продуктов и желаемых результатов смешивания.

**СОВЕТ.** Краткий импульс — использование прибора, при котором выполняется включение на одну секунду, а затем выключение на одну секунду. Не используйте насадку для смешивания и венчик без перерыва дольше 1 минуты.

\*Говядину лучше обрабатывать с помощью насадки-измельчителя.

\*\*Для обработки моркови влучше всего подходит погружная насадка блендера.



## УХОД И ЧИСТКА

**ВАЖНО.** Всегда отключайте погружной блендер от электросети перед установкой или снятием его компонентов.

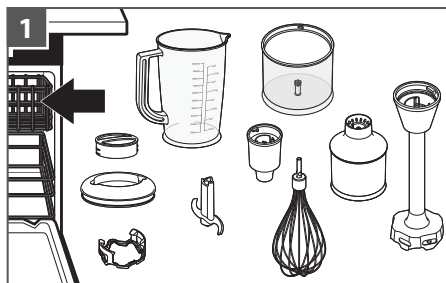

**Следующие детали можно мыть в посудомоечной машине только на верхней полке:** венчик, насадка для защиты покрытия посуды, чаша измельчителя, нож измельчителя, насадка-измельчитель, насадка-венчик, насадка для смешивания, стакан для блендера и крышка.

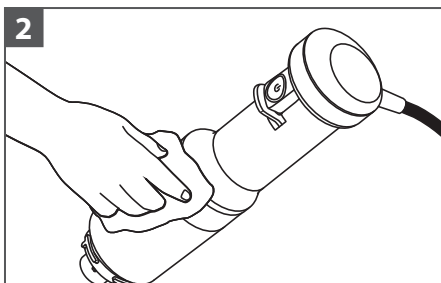

Протрите корпус с мотором влажной тканью. Можно использовать мягкое средство для мытья посуды, но не используйте абразивные чистящие средства.

**Для получения подробной информации о погружном блендере:**

Посетите веб-сайт [www.kitchenaid.eu](http://www.kitchenaid.eu), чтобы ознакомиться с дополнительными инструкциями с видеороликами, вдохновляющими рецептами и советами по использованию и чистке погружного блендера.

РУССКИЙ

## РУКОВОДСТВО ПО ПОИСКУ И УСТРАНЕНИЮ НЕИСПРАВНОСТЕЙ

Проблема	Решение
Если погружной блендер не запускается:	Убедитесь, что погружной блендер надежно подключен к заземленной электрической розетке. При наличии блока автоматического выключателя убедитесь, что цепь замкнута.
Если погружной блендер останавливается при перемешивании:	При перегрузке или застревании он автоматически выключается во избежание повреждения мотора. Разделите содержимое на меньшие порции. Для некоторых рецептов добавление жидкости в стакан для блендера может также снизить нагрузку на блендер.
Если проблема не может быть решена:	См. раздел Условия предоставления гарантии KitchenAid («Гарантия»). Не возвращайте погружной блендер продавцу. Продавцы не выполняют ремонт.





# УСЛОВИЯ ПРЕДОСТАВЛЕНИЯ ГАРАНТИИ KITCHENAID («ГАРАНТИЯ»)

KitchenAid Europa, Inc., Nijverheidslaan 3, Box 5, 1853 Strombeek-Bever, (КитченЭйд Европа, Корпорация, Нейвехейдслан 3, Бокс 5, 1853 Стромбеек-Бевеер) Бельгия («Гарант») предоставляет конечному клиенту, который является потребителем, гарантию на территории Российской Федерации («РФ») в соответствии с Законом «О защите прав потребителей» РФ через организации, уполномоченные производителем на прием претензий от потребителей:

ООО «Вирлпул РУС», 127018, г. Москва, ул. Двинцев, д. 12, корп.1, литера В, этаж 5  
ООО «Деловая Русь», 125319, Москва, ул. Черняховского, д. 5, стр 1

## 1) ОБЪЕМ И УСЛОВИЯ ГАРАНТИИ

а) Гарант предоставляет гарантию на продукты, упомянутые в разделе 1.б), которые потребитель приобрел у продавца или компании группы KitchenAid в странах Европейской экономической зоны, Молдове, Черногории, России, Швейцарии и Турции.

б) Гарантийный срок зависит от приобретенного продукта и составляет:

### - Модели погружных блендеров (5КНВ83): гарантия на 2 года

- Дополнительные аксессуары для планетарного миксера, блендера, тостера, кухонного комбайна, кулинарного процессора и погружного блендера: гарантия на 2 года.

с) Гарантийный срок исчисляется со дня передачи продукта потребителю. Если день передачи установить невозможно, срок исчисляется с даты изготовления товара. В случае отсутствия документа, подтверждающего факт продажи, эти сроки начинают исчисляться от даты производства изделия, которая может быть вычислена из серийного номера:

S/N: AAywwxxxxx

где, xxxxx - номер товара в течение недели производства (последние 5 цифр)

ww - неделя производства товара (2 цифры)

y - код года производства (1 буква или цифра)

AA - код места производства (одна или две буквы)

Код года производства устанавливается в соответствии с таблицей:

Код	0	1	2	3	4	5	6	7	8	9
Год	1980 2010	1981 2011	1982 2012	1983 2013	1984 2014	1985 2015	1986 2016	1987 2017	1988 2018	1989 2019
Код	X	A	B	C	D	E	F	G	H	J
Год	1990 2020	1991 2021	1992 2022	1993 2023	1994 2024	1995 2025	1996 2026	1997 2027	1998 2028	1999 2029
Код	K	L	M	P	R	S	T	U	W	Y
Год	2000 2030	2001 2031	2002 2032	2003 2033	2004 2034	2005 2035	2006 2036	2007 2037	2008 2038	2009 2039





## УСЛОВИЯ ПРЕДОСТАВЛЕНИЯ ГАРАНТИИ KITCHENAID («ГАРАНТИЯ»)

d) Гарантия распространяется на продукт без приобретенных дефектов.

e) Все действия потребителя в случае обнаружения в товаре недостатков регулируются Законом «О защите прав потребителей» РФ. Полный список сервисных центров и порядок оказания услуг указан в гарантийном талоне и на страницах сайта в сети Интернет: <https://mixer.ru/informaciya-o-garantii/> и <https://mixer.ru/adresa-servisnyh-centrov/>. Дополнительную информацию по сервисному обслуживанию можно получить по телефону 8-800-200-40-00 (звонок бесплатный на территории РФ).

### 2) ОГРАНИЧЕНИЯ ГАРАНТИИ

a) Гарантия распространяется на продукты, используемые в соответствии с данной инструкцией по эксплуатации.

b) Гарантия не действует в случае нормального износа, использования с несоблюдением инструкции по эксплуатации, использования продукта при неправильном напряжении, установки и эксплуатации в нарушение действующих электротехнических норм и применения силы (например, ударов).

c) Гарантия не распространяется на продукты, которые были модифицированы или преобразованы, например при модификации прибора на 120 В для работы в сетях с напряжением 220–240 В.

d) Гарантийный срок на установленные запасные части заканчивается с окончанием гарантийного срока всего продукта в отсутствии дополнительных уточнений.

После истечения гарантийного срока или для продуктов, на которые гарантия не установлена, сервисные центры KitchenAid по-прежнему доступны конечному клиенту для обслуживания в соответствии с Законом «О защите прав потребителей» РФ.

## РЕГИСТРАЦИЯ ПРОДУКТА

Зарегистрируйте свой новый прибор KitchenAid: <http://www.kitchenaid.eu/register>

РУССКИЙ

